

Denna handling får inte kopieras utan vårt skriftliga medgivande och dess innehåll får inte yppas för tredje man och inte heller användas för något obehörigt ändamål.

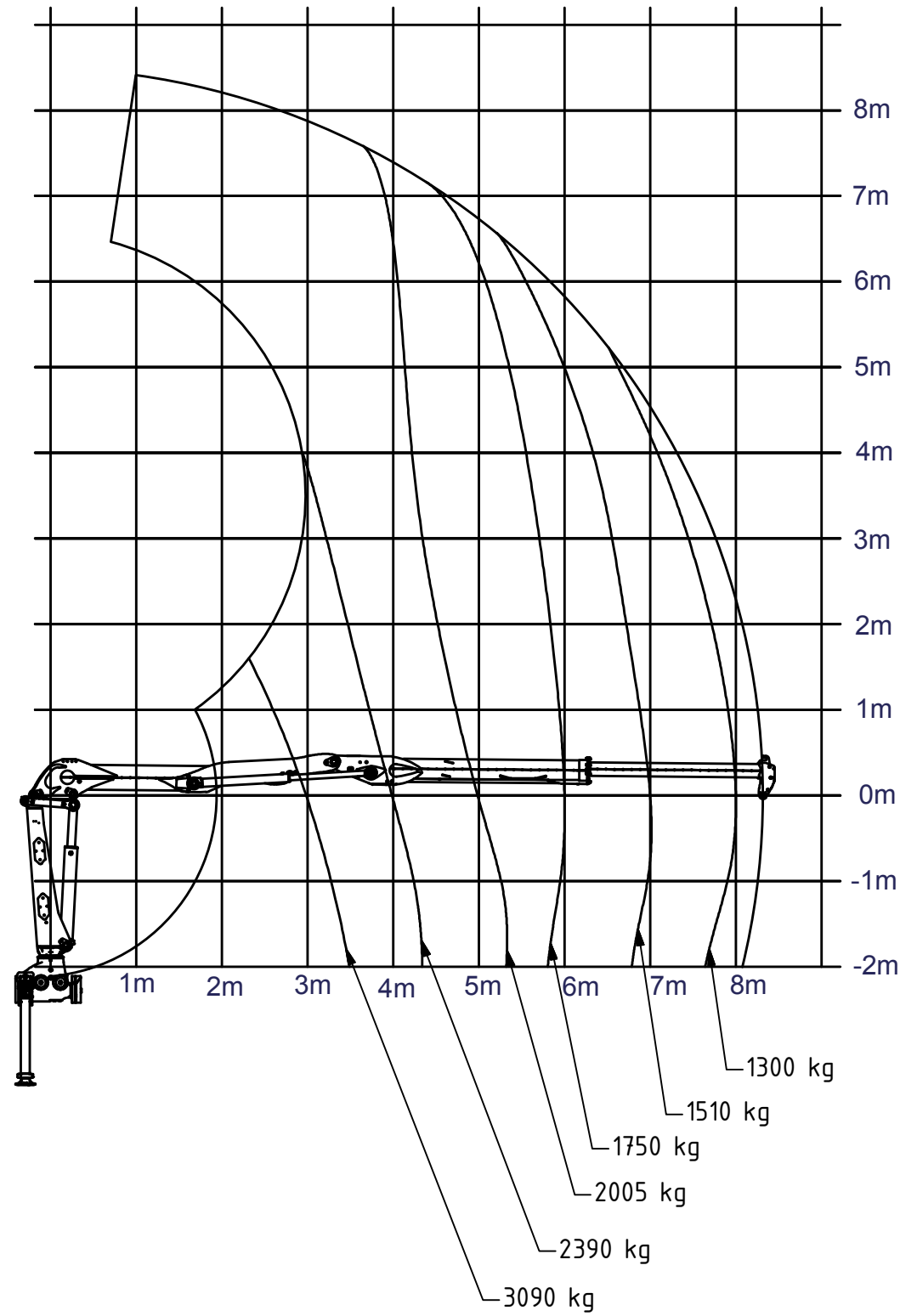

Nr	Ant	Ändring	Datum	Godk.	Toleranser för ej direkt toleranssatta mått		
A			2019-02-11	MaLu	Bearbetade ytor SS-ISO 2768-1 Medel	Svetsad konstruktion SS-EN-ISO 13920 Klass B	
					Svetsar utförda enligt SS-ISO 5817, kvalitetsnivå C där ej annat anges	Bearbetade ytor 6,3 ✓	
					Skarpa kanter brutna 0,2x45°	Svetssprut och andra föroreningar avlägsnas	A3

Pos nr	Antal	Titel/Benämning	Material/Specifikation	Övrig/Dimension	Artikel nr/Referens
		Denna ritning får endast ändras i Autodesk Inventor	Jämföra MaLu	Skärlängd	Fixturnummer Totalvikt N/A
Ägare Cranab Slagkraft		LYFTKRAFTSDIAGRAM TZ12.1 8,3m		Spare Part	Datum 2017-06-19
				Ritningsnummer	4709971